

щую переключатель. После того, как это сделано, поищите позади переключателя и отсоедините жгут проводов, идущий к переключателю. Когда ваши пальцы будут за переключателем, захватите его с обеих сто-

рон, сожмите зажимы крепления и снимите переключатель через панель вперед.

Если длина позволяет, жгут проводов может быть извлечен через панель (после снятия переключателя)

для проверки цепи. При установке убедитесь, что провода легли на место, а не оказались зажатыми. Переключатель должен встать на место с отчетливым щелчком. Установите декоративную панель обратно.

ВЫКЛЮЧАТЕЛЬ ЗАЖИГАНИЯ

Снятие и установка

На всех моделях замок зажигания установлен на рулевой колонке и включает в себя блокиратор рулевого колеса, препятствующий угону автомобиля. Замок крепится к рулевой колонке срезными болтами, головки которых отламываются при достижении определенного усилия затяжки. При снятии замка необходимо снять эти болты, пропилив шлицы в их верхних частях и выкрутив их отверткой или же высверлив их.

Если болты высверливаются, может быть поврежден корпус замка. На некоторых моделях при снятии замка зажигания необходимо ослабить или снять рулевую колонку. Ввиду сложности этой операции лучше выполнять ее в мастерской.

- Отсоедините отрицательный провод от аккумуляторной батареи.
- Обеспечьте доступ к задней части замка зажигания, сняв необходимые панели или крышки.
- Снимите круглый многоконтактный штекер позади выключателя, за-

тем отсоедините и снимите электрический узел (иногда называется контактами запуска) в задней части замка.



ВНИМАНИЕ: Этот узел обычно удерживается двумя небольшими винтами, но они находятся в труднодоступном месте, поэтому будьте терпеливы. При сборке будьте уверены, что новый узел правильно встал напротив штырька в замке зажигания. Убедитесь, что штекер плотно присоединен к новым контактам запуска.

ОСВЕЩЕНИЕ

При установке галогеновых ламп не касайтесь пальцами стекла. Грязь, масло и другие вещества могут обуглиться

на стекле и повредить рефлектор.

Всегда пользуйтесь лампами нужного типа и размера. Несоблю-

дение этого может привести к загоранию лампы предупреждения (если имеется).

ФАРЫ

Снятие и установка

- Поднимите и закрепите капот. В моторном отсеке отсоедините контактную розетку от держателя лампы.
- Открутите и снимите кольцо кре-

пления держателя лампы.

- Вытащите держатель лампы в сборе и замените его как единое целое.

Установка производится в порядке, обратном снятию.

!!! **ВНИМАНИЕ:** На некоторых автомобилях может оказаться необходимым снять трубку бачка омывателя для того, чтобы получить доступ к держателю лампы.

Модели с передними противотуманными лампами

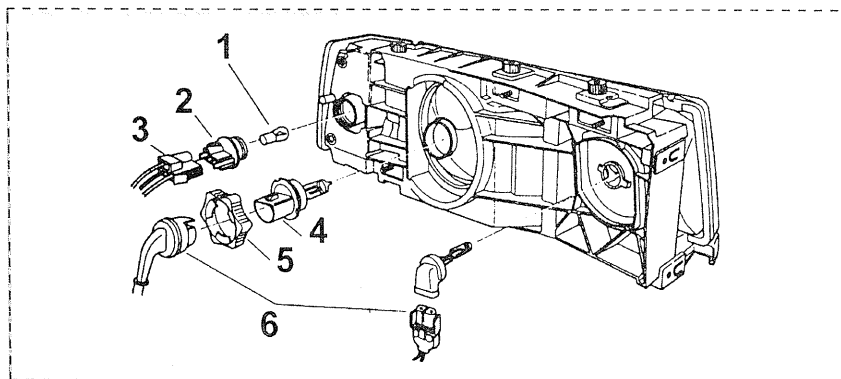

1 — указатель поворотов/габаритное освещение; 2 — держатель лампы; 3 — штекер; 4 — лампа фары; 5 — фиксирующее кольцо; 6 — штекеры.

Модели без противотуманных ламп

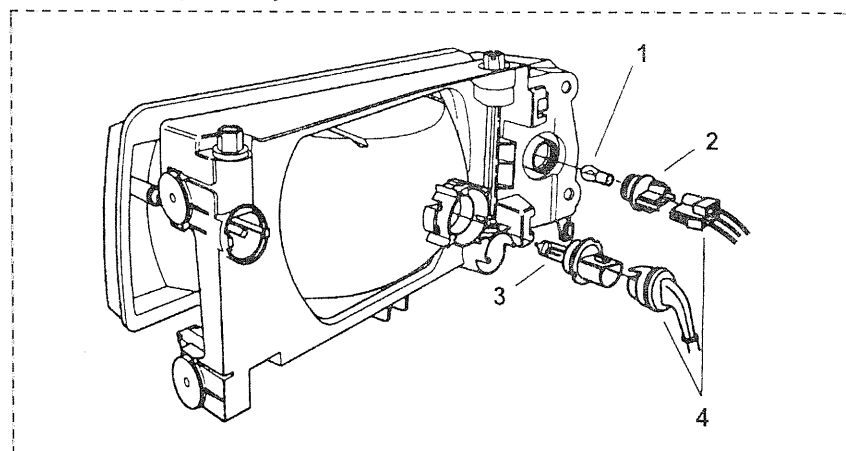

1 — указатель поворотов/габаритное освещение; 2 — держатель лампы; 3 — лампа фары; 4 — штекеры.

КОНТРОЛЬНЫЕ ЛАМПЫ И ГАБАРИТНЫЕ ОГНИ (ПЕРЕДНИЕ)

Снятие и установка

- Поднимите и закрепите капот. В моторном отсеке поверните держатель лампы на 1/4 оборота против часовой стрелки и снимите держа-

тель лампы.

!!! **ВНИМАНИЕ:** Не снимайте штекер с держателя лампы.

- Нажмите на лампу, поверните ее на 1/4 оборота против часовой стрелки и снимите лампу.
- Замените лампу и установите узел в обратном порядке.

ЛАМПЫ ЗАДНИХ ФОНАРЕЙ

Снятие и установка

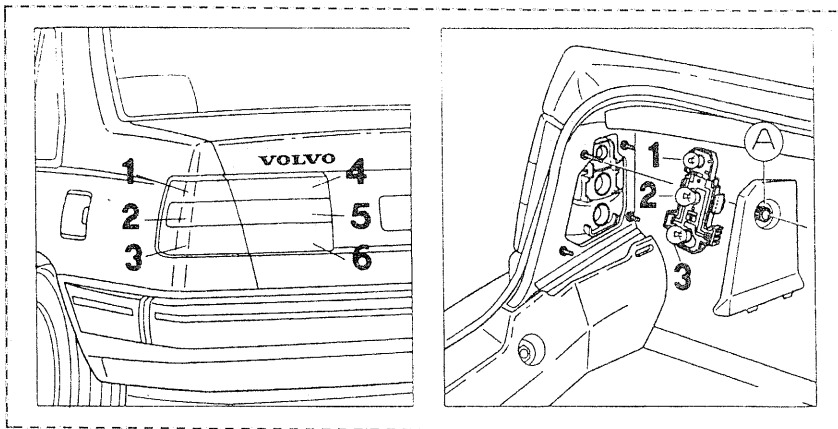

Все лампы задних фонарей заменяются изнутри багажника. Чтобы избежать ошибки, заменяйте по одной лампе за один раз.

- Открутите и снимите внутреннюю крышку заднего фонаря. Внутренняя крышка зацеплена с нижней стороны.
- Снимите пластмассовый винт и снимите держатель лампы вместе с лампой.
- Нажмите лампу в держателе, поверните ее немного против часовой стрелки

и снимите.

- Поставьте новую лампу. Поставьте держатель лампы в задний фонарь.
- Проверьте загорание лампы. Поставьте внутреннюю крышку заднего фонаря.

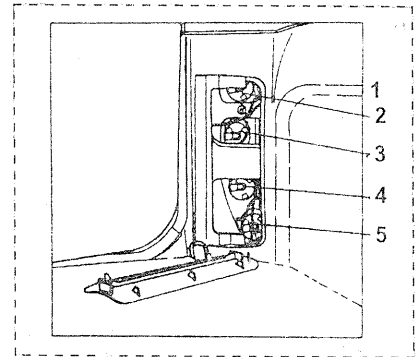

1 — лампы; 2 — противотуманная фара; 3 — лампа заднего хода; 4 — указатель поворота; 5 — сигнал торможения и габаритное освещение.

ЛАМПА ОСВЕЩЕНИЯ НОМЕРНОГО ЗНАКА

Снятие и установка

Открутите винты с корпуса лампы. Вставьте отвертку и подденьте лампу в сборе. Замените лампу и снова установите корпус лампы.

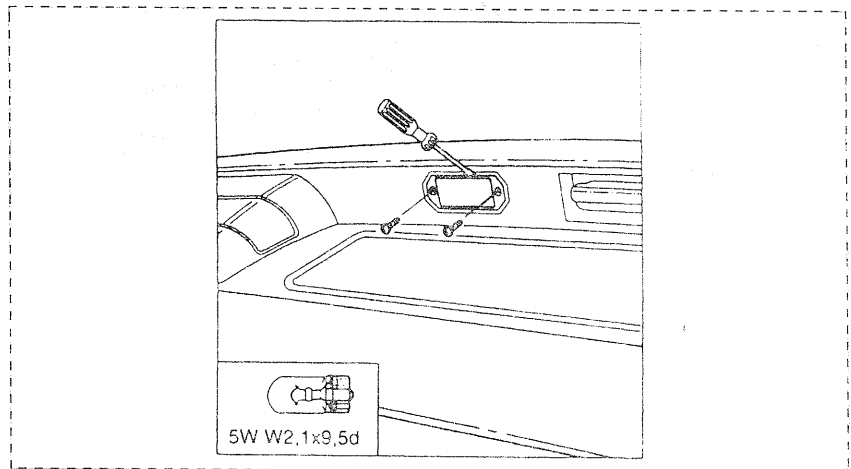

ДОПОЛНИТЕЛЬНЫЙ ВЕРХНИЙ СИГНАЛ ТОРМОЖЕНИЯ

Снятие и установка

- Нажмите на язычок отверткой.

ВНИМАНИЕ: При использовании отвертки для поддевания пластмассовых деталей будьте осторожны, чтобы не поцарапать или не сломать их. При возможности надевайте защитные очки.

- Захватите крышку обеими руками и потяните ее на себя. Надавите на защелки и поставьте нозу лампы.

- Установите рефлектор и проверьте работу лампы.
- На моделях с кузовом «седан» надавите крышку на место, обратив внимание на совмещение штыря вверх.
- На моделях с кузовом «универсал» совместите защелки и вдавите крышку на место.

ЗАЩИТА ЦЕПЕЙ

Все электрическое оборудование защищено от перегрузок предохранителями. Каждый предохранитель имеет номинальный ток, соответствующий току, потребляемому цепью. При поиске неисправностей в первую очередь следует проверять предохранители.

Если предохранитель все время перегорает, причину следует искать в узлах, которые защищены предохранителем. Никогда не заменяйте предохранитель на предохранитель с большим номинальным током. Иногда предохранитель перегорает при полностью исправном оборудовании, защищаемом им, при определенных погодных условиях. На этот случай в автомобиле следует возить несколько запасных предохранителей каждого номинала.

Когда есть подозрение на неисправную электрическую цепь, пользуйтесь электрическими схемами. В самих проводах неисправности бывают редко. Помните, что предохранитель иногда может выглядеть исправным, но не пропускать электрический ток. В этом случае или извлеките предохранитель и проверьте его омметром, или просто замените его на новый. Всегда при замене предохранителей выключайте зажигание. На всех моделях цепи, защищаемые предохранителями, указаны на крышке коробки предохранителей или в инструкции к автомобилю.

Предохранители

На перегорание предохранителя указывает отсутствие работы всех устройств, которые он защищает. Это происходит при перегрузке цепи. Проверьте изогнутый металлический проводок внутри предохранителя, чтобы убедиться, что он перегорел. Если это так, замените его на новый, того же цвета и номинала.

Замена

Все автомобили оснащены приспособлением для извлечения предохранителей, которое находится в коробке предохранителей. Захватите перегоревший предохранитель с помощью приспособления и снимите его.



ВНИМАНИЕ: Будьте осторожны при замене предохранителя. Убедитесь, что зажигание выключено.

- Чтобы получить доступ к центральному электрическому блоку, снимите пепельницу. Вытащите и нажмите язычок.

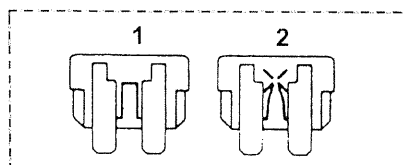

1 — неисправный предохранитель; 2 — исправный предохранитель.

Местонахождение коробки предохранителей

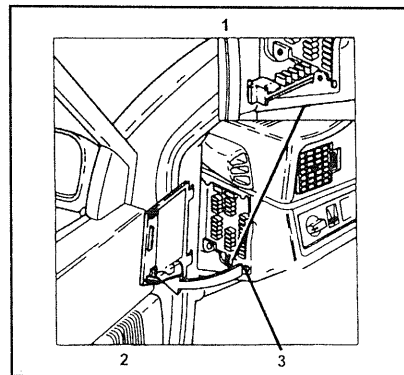

1 — запасные предохранители; 2 — замена предохранителя; 3 — приспособление для замены предохранителя.

- Надавите на сектор, помеченный «electrical fuses-press» и снимите блок.
- Снимите предохранитель с помощью специального приспособления, расположенного в блоке предохранителей.
- Вытащите предохранитель.