

ЩЕТКИ ОЧИСТИТЕЛЕЙ ФАР

Снятие и установка

Небольшие щетки очистителей фар снимаются так же, как и щетки стеклоочистителя переднего стекла. Отведите стеклоочиститель от фары, поднимите крышку оси, снимите гайку оси и снимите щетку с рычагом. Необходимо отсоединить трубку омывателя от узла при снятии рычага.

При установке поставьте щетку в положении ниже упора на фаре. Затяните гайку оси и переместите щетку выше упора. Щетка должна плотно закрепиться на упоре. Не забудьте снова подсоединить шланг омывателя.

Стопор щетки показан стрелкой.

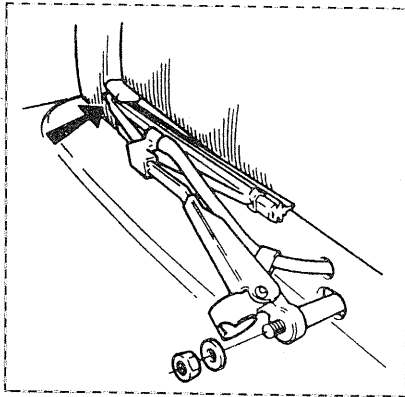

Двигатель очистителя фар

Снятие и установка

- Отсоедините рычаг стеклоочистителя.
- Отсоедините штекер и провод массы (2 отдельных штекера) для двигателя. Штекеры, как левого, так и правого двигателей расположены возле левого крыла.
- Протяните провод через резиновую втулку в передней боковой панели.
- Для двигателя левого стеклоочистителя:
 - ◆ Снимите группу противотуманных или дополнительных фар и поверните вбок.
 - ◆ Ослабьте гайку на валу двигателя, снимите пластмассовую трубку и снимите двигатель через переднюю боковую панель.
 - ◆ Сборка производится в обратном порядке. Убедитесь, что перед установкой двигатель находится в исходном положении. Убедитесь, что все штекеры и провода подсоединены.
- Для правого двигателя стеклоочистителя:
 - ◆ Привяжите проволоку (веревку) длиной 1,5 метра к штекерам. Это облегчит установку.
 - ◆ Снимите решетку радиатора.

- ◆ Осторожно поднимите нижнюю часть спойлера и разъедините два зажима, крепящие жгут проводов.
- ◆ Протяните веревку через переднюю часть спойлера так, чтобы проволока (веревка) повторяла путь прохождения проводов. Когда провода отсоединятся от спойлера, отвяжите веревку, но оставьте ее на месте в автомобиле.
- ◆ Снимите набор противотуманных или дополнительных фар и поверните в сторону.
- ◆ Ослабьте гайку на валу двигателя, снимите пластмассовую трубку и снимите двигатель.
- ◆ При сборке снимите чехольчики с контактов нового двигателя.
- ◆ Установите двигатель и привяжите веревку к жгуту проводов. Установите и закрепите противотуманные фары.
- ◆ С помощью веревки протяните провода через спойлер до установки на место. Установите новые зажимы проводов; провода и трубки в передней части автомобиля должны держаться на месте.
- ◆ Установите решетку радиатора.
- ◆ Снимите веревку и подсоедините электрические штекеры, убедившись, что они сухие и затянуты. Установите рычаг стеклоочистителя.

ПРИБОРЫ И ПЕРЕКЛЮЧАТЕЛИ

КОМБИНАЦИЯ (ПАНЕЛЬ) ПРИБОРОВ

Снятие и установка

- Отсоедините отрицательный провод от аккумуляторной батареи.
- Снимите звукоизоляцию над педалями.
- Снимите две панели крышки и винты крепления комбинации приборов.
- Поднимите комбинацию прибо-

ров с передней панели.

- Снимите уплотнитель штекера позади комбинации приборов и снимите штекеры.
- Не забудьте укрепить все провода перед установкой. Всегда используйте новый уплотнитель.
- Если жгут проводов был срезан с хомутиков на воздухово-

де, всегда снова подвязывайте его, чтобы избежать передавливания. Всегда применяйте новые хомутики и надежно закрепляйте их.

- Установите два винта крепления и снова поставьте крышки.
- Установите звукопоглощающую панель.

ПЕРЕКЛЮЧАТЕЛЬ СТЕКЛООЧИСТИТЕЛЯ/ ПЕРЕКЛЮЧАТЕЛЬ УКАЗАТЕЛЯ ПОВОРОТОВ

Снятие и установка



ВНИМАНИЕ: Эта операция требует снятия рулевого колеса. Необходимо соблюдать меры предосторожности, относящиеся к работе с надувной подушкой безопасности. Не снимайте рулевое колесо, пока все требования не будут выполнены.

- Поверните рулевое колесо в положение «прямо».
- Снимите центральную подушку с рулевого колеса.
- Снимите болт крепления рулевого колеса. Если необходимо, пометьте положение рулевого колеса относительно рулевого вала. Если автомобиль оборудован надувной подушкой безопасности, вытащите фиксирующий винт и длинную ленту из ступицы рулевого колеса. С помощью блокирующего винта (с присоединенной лентой) заблокируйте контактную катушку через отверстие в ступице рулевого колеса. Не поворачивайте рулевое колесо, пока болт не будет снят, иначе будет срезан штырь в контактной катушке.

ту из ступицы рулевого колеса. С помощью блокирующего винта (с присоединенной лентой) заблокируйте контактную катушку через отверстие в ступице рулевого колеса. Не поворачивайте рулевое колесо, пока болт не будет снят, иначе будет срезан штырь в контактной катушке.

- Снимите рулевое колесо, верхнюю и нижнюю части кожуха рулевой колонки.
- Для снятия переключателя стеклоочистителя просто снимите винты, крепящие его к рулевой колонке, и отсоедините штекер. Переключатель указателя поворотов находится с противоположной стороны и крепится на рулевой колонке двумя или тремя винтами.
- При сборке не забудьте правиль-

но расположить провода, иначе их можно защемить кожухом.

- Установите половинки кожуха колонки и затем установите рулевое колесо. Проверьте правильность положения рулевого колеса по положению колес. Если автомобиль оборудован надувной подушкой безопасности, не поворачивайте рулевое колесо, пока не будет установлен и затянут центральный болт, иначе можно срезать штырек в контактной катушке. Снимите фиксирующий болт с лентой и вставьте его в гнездо для хранения с левой стороны колеса.
- Затяните болт рулевого колеса моментом 33 Нм. Поставьте центральную подушку.
- Если автомобиль оборудован надувной подушкой безопасности, сделайте необходимые соединения.

ВЫКЛЮЧАТЕЛЬ ОЧИСТИТЕЛЯ ЗАДНЕГО СТЕКЛА

Органы управления омывателем/очистителем заднего стекла установлены на той же ручке, что и для переднего стекла. Детали для очистителя заднего стекла не заменяются отдельно.

ПЕРЕКЛЮЧАТЕЛЬ СВЕТА ФАР

Снятие и установка

- Снимите ручку переключения, стянув ее с вала.
- Отсоедините штекер из-под перед-

ней панели. Может оказаться необходимым ослабить или снять подушку за панелью, чтобы получить доступ.

- Снимите гайку вала с переключателя и снимите переключатель че-

рез заднюю часть передней панели.

Установка производится в порядке, обратном снятию.

ПЕРЕКЛЮЧАТЕЛИ

Снятие и установка

Панель или консоль, на кото-

рой установлены переключатели, легко снимается. В зависимости от мо-

дели может оказаться необходимым снять декоративную панель, окружаю-

щую переключатель. После того, как это сделано, поищите позади переключателя и отсоедините жгут проводов, идущий к переключателю. Когда ваши пальцы будут за переключателем, захватите его с обеих сто-

рон, сожмите зажимы крепления и снимите переключатель через панель вперед.

Если длина позволяет, жгут проводов может быть извлечен через панель (после снятия переключателя)

для проверки цепи. При установке убедитесь, что провода легли на место, а не оказались зажатыми. Переключатель должен встать на место с отчетливым щелчком. Установите декоративную панель обратно.

ВЫКЛЮЧАТЕЛЬ ЗАЖИГАНИЯ

Снятие и установка

На всех моделях замок зажигания установлен на рулевой колонке и включает в себя блокиратор рулевого колеса, препятствующий угону автомобиля. Замок крепится к рулевой колонке срезными болтами, головки которых отламываются при достижении определенного усилия затяжки. При снятии замка необходимо снять эти болты, пропилив шлицы в их верхних частях и выкрутив их отверткой или же высверлив их.

Если болты высверливаются, может быть поврежден корпус замка. На некоторых моделях при снятии замка зажигания необходимо ослабить или снять рулевую колонку. Ввиду сложности этой операции лучше выполнять ее в мастерской.

- Отсоедините отрицательный провод от аккумуляторной батареи.
- Обеспечьте доступ к задней части замка зажигания, сняв необходимые панели или крышки.
- Снимите круглый многоконтактный штекер позади выключателя, за-

тем отсоедините и снимите электрический узел (иногда называется контактами запуска) в задней части замка.



ВНИМАНИЕ: Этот узел обычно удерживается двумя небольшими винтами, но они находятся в труднодоступном месте, поэтому будьте терпеливы. При сборке будьте уверены, что новый узел правильно встал напротив штырька в замке зажигания. Убедитесь, что штекер плотно присоединен к новым контактам запуска.

ОСВЕЩЕНИЕ

При установке галогеновых ламп не касайтесь пальцами стекла. Грязь, масло и другие вещества могут обуглиться

на стекле и повредить рефлектор.

Всегда пользуйтесь лампами нужного типа и размера. Несоблю-

дение этого может привести к загоранию лампы предупреждения (если имеется).

ФАРЫ

Снятие и установка

- Поднимите и закрепите капот. В моторном отсеке отсоедините контактную розетку от держателя лампы.
- Открутите и снимите кольцо кре-

пления держателя лампы.

- Вытащите держатель лампы в сборе и замените его как единое целое.

Установка производится в порядке, обратном снятию.



ВНИМАНИЕ: На некоторых автомобилях может оказаться необходимым снять трубку бачка омывателя для того, чтобы получить доступ к держателю лампы.

Модели с передними противотуманными лампами

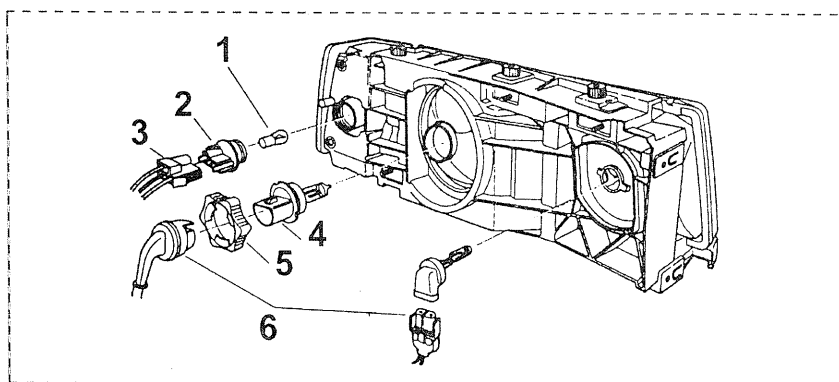

1 — указатель поворотов/габаритное освещение; 2 — держатель лампы; 3 — штекер; 4 — лампа фары; 5 — фиксирующее кольцо; 6 — штекеры.

Модели без противотуманных ламп

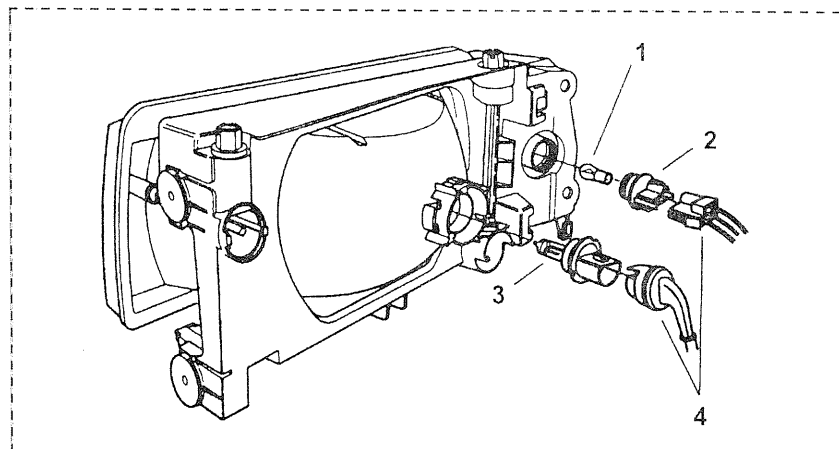

1 — указатель поворотов/габаритное освещение; 2 — держатель лампы; 3 — лампа фары; 4 — штекеры.

КОНТРОЛЬНЫЕ ЛАМПЫ И ГАБАРИТНЫЕ ОГНИ (ПЕРЕДНИЕ)

Снятие и установка

- Поднимите и закрепите капот. В моторном отсеке поверните держатель лампы на 1/4 оборота против часовой стрелки и снимите держа-

тель лампы.



ВНИМАНИЕ: Не снимайте штекер с держателя лампы.

- Нажмите на лампу, поверните ее на 1/4 оборота против часовой стрелки и снимите лампу.
- Замените лампу и установите узел в обратном порядке.